

NOM : _____

La réflexion

La réflexion est une symétrie orthogonale tandis qu'une rotation de 180° est une symétrie centrale.

Comment effectuer une réflexion

La réflexion est une transformation géométrique permettant d'associer deux figures par rapport à une droite donnée appelée l'axe de réflexion. Pour effectuer la réflexion ci-dessous :

- 1) On trace des droites perpendiculaires à l'axe de réflexion passant par chaque sommet de la figure initiale;
- 2) Avec le compas, on mesure sur chaque droite perpendiculaire la distance du sommet à l'axe de réflexion.
- 3) On reporte ensuite cette mesure de l'autre côté de l'axe de réflexion sur chacune des droites perpendiculaires;
- 4) On relie ensuite les points obtenus de la même façon que les points de la figure initiale.

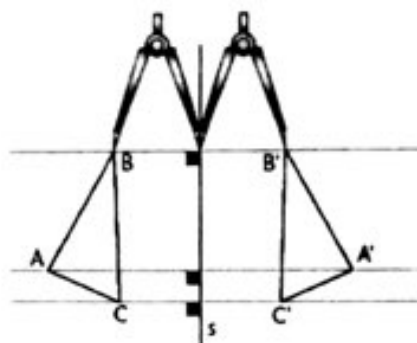

- 1** Complète la construction de l'image des figures tracées par la réflexion donnée.

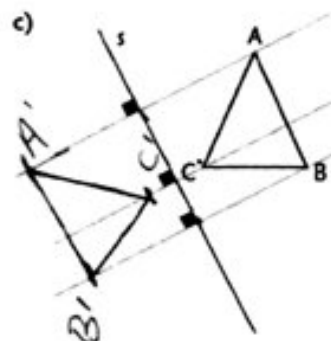
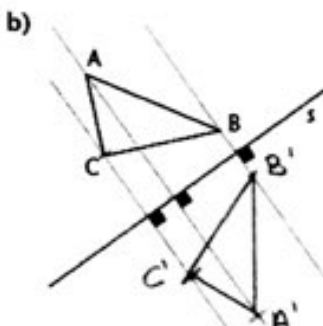
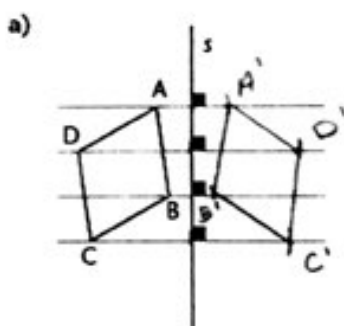

- 2** Effectue les réflexions ci-dessous.

